

UNA TERRA SENSE POBLE PER A UN POBLE SENSE TERRA

EXPOSICIÓ DE NUNO COELHO

En aquesta exposició, Nuno Coelho fa un discurs visual al voltant de les tensions socials de la vida diària en aquesta regió, on tres continents hi conflueixen, i proposa una nova aproximació per explorar el conflicte arabo-israelià. El seu discurs és crític, però alhora irònic, i exposa d'una forma amena l'absurd de la situació actual.

Fabrica Features Lisboa
Rua Garrett, 83 - 4º andar,
1200-203 Lisboa, Portugal
Tel: +351 21 3256765
e-mail: fabrica@fabrica.it
www.fabrica.it
www.fabrica-features-lisboa.blogspot.com

Supported by:

 Viarco

www.viarco.pt

Thank you to:

Adam Kershaw
Sara Costa
Zajel Youth Exchange Program

www.nunocoelho.net

Sources:

Palestina - Paz, Sim. Apartheid, Não
Jimmy Carter
Quidnovi Política, 2007

Sometimes Doing Something Poetic Can Become Political
and Sometimes Doing Something Political Can Become Poetic
Francis Alys
David Zwirner, 2007

Palestine
Joe Sacco
Jonathan Cape, 2001

Israel & the Palestinian Territories
Daniel Jacobs
The Rough Guide, 1998

Wall and Piece
Banksy
Century, 2005

United Nations OCHA
Office for the Coordination of Humanitarian Affairs -
- Occupied Palestinian Territory
www.ochaopt.org

UNRWA - United Nations Relief and Works Agency
for Palestine Refugees in the Near East
www.un.org/unrwa

B'Tselem - The Israeli Information Center for Human Rights
in the Occupied Territories
www.btselem.org

Adbusters - Journal of the Mental Environment
Revistas nºs 52, 66, 67, 68 e 69
www.adbusters.org

Colors - A Magazine About the Rest of the World
Revista nº 63 - "Frontiers"
www.colors magazine.com

Público
Suplement P2
Edition of May 4th, 2007

The Guardian
Suplement G2
Edition of February 7th, 2006

Various websites

**POSA
UNA CREU
A LA CASELLA
CORRECTA**



**QUIN ÉS EL TERRITORI
REPRESENTAT EN AQUEST MAPA?**

- A) EL CARIB
- B) MAURICI
- C) BORA BORA
- D) PALESTINA

Solució: sorprenentment, la resposta correcta és la darrera. Els Acords d'Oslo de 1993 i 1995 preveien que, en una Palestina ocupada per Israel, els palestins tindrien control civil i militar sobre certes àrees predeterminades de Cisjordània (i de la Franja de Gaza), en les quals la concentració de població fos més gran. Són les que es mostren aquí. Tot i així, avui en dia aquest control només és efectiu a Jericó, "l'illa" situada més a l'est en aquest mapa. De moment, Palestina és un territori discontinu i contínuament interromput, en el qual existeixen ciutats-estat autònomes, que amb freqüència són independents les unes de les altres. Es tracta, en efecte, d'un gran arxipèlag. La lliure circulació no existeix. La immensa majoria de la població duu més de sis anys sense poder sortir de les seves ciutats, des del començament de la segona Intifada.



MAR MEDITERRANI

REPRESENTACIÓ DE L'ESTAT ACTUAL DELS TERRITORIS PALESTINS (CISJORDÀNIA I FRANJA DE GAZA) SOTA L'OCUPACIÓ MILITAR ISRAELIANA

TAULA DE COLORS I CLAU		
1	GROC	ÀREA SOTA CONTROL CIVIL PALESTÍ
2	MARRÓ	PRINCIPALS CIUTATS SOTA CONTROL CIVIL PALESTÍ
3	VERMELL	ÀREES RESTRINGIDES COLONITZADES PER ISRAEL
4	TARONJA	ÀREES SOTA CONTROL MILITAR ISRAELIÀ
5	VIOLETA	ISRAEL
6	VERD CLAR	JORDÀNIA
7	VERD FOSC	EGIPTE
8	BLAU	MAR
		MUR DE SEPARACIÓ ISRAELIÀ

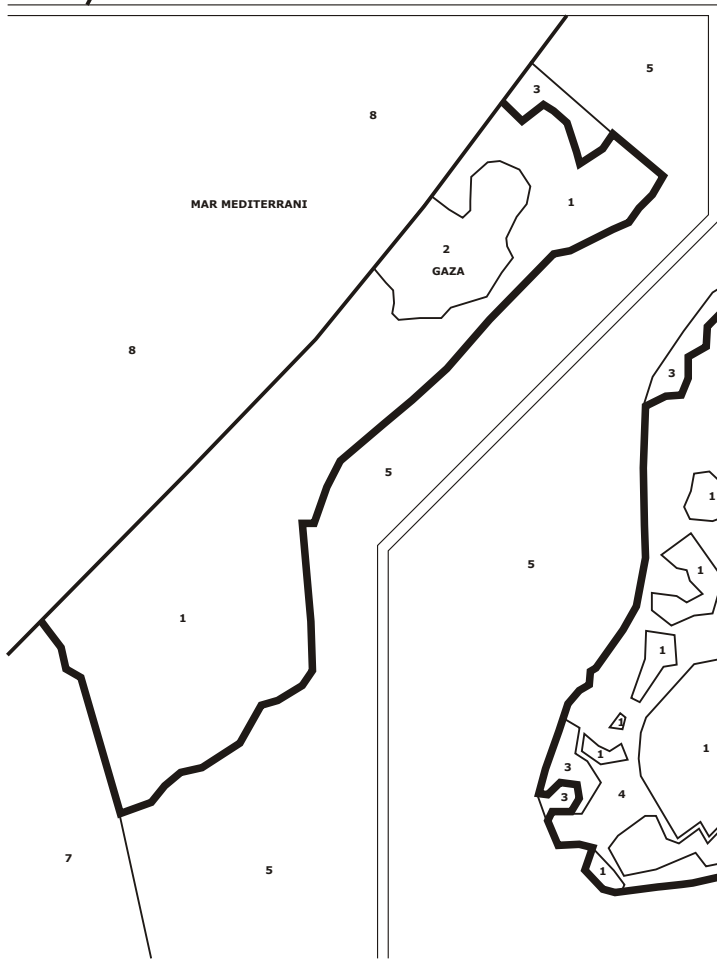

UNEIX ELS PUNTS

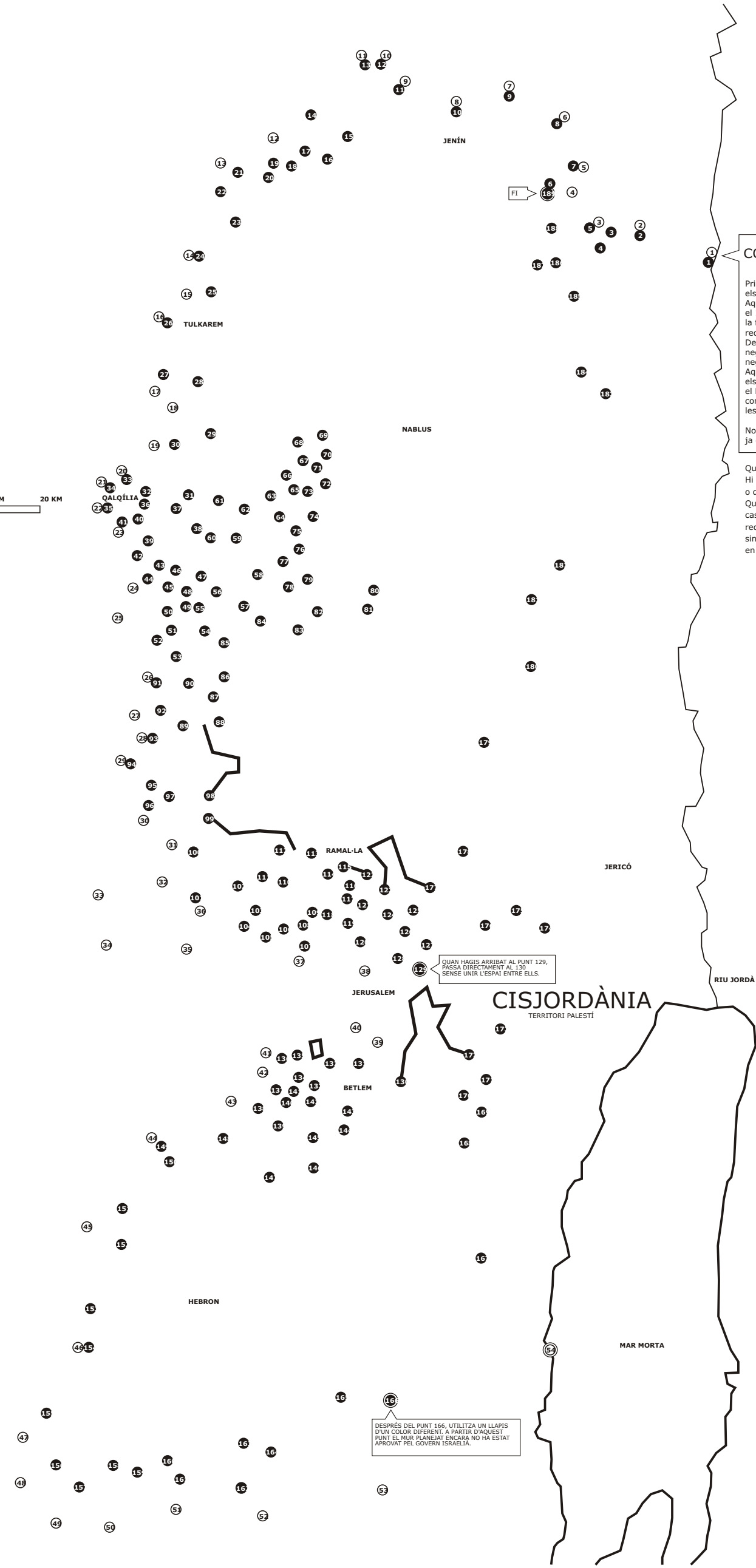

COMENÇA AQUÍ

Primer utilitza un llapis verd per a unir els punts dels cercles blancs. Aquesta és la "Línia verda", que el 1967 va ser establerta com la frontera entre Israel i Palestina reconeguda per les Nacions Unides. Després, utilitza un llapis de color negre per a unir els punts dels cercles negres.

Aquesta és la línia al llarg de la qual els israelians estan construïnt el Mur Unilateral de Separació, considerat il·legal per les Nacions Unides.

Nota: algunes parts del mur ja estan dibuixades.

Quan hagis acabat, observa que: Hi ha algunes regions que estan o quedaran completament aïllades. Que el Territori Palestí (en aquest cas Cisjordània) no només es veurà reduït al 59% de la seva àrea total, sinó que també quedarà dividit en dues parts.

QUAN HAGIS ARRIBAT AL PUNT 129, PASSA DIRECTAMENT AL 130 SENSE UNIR L'ESPAI ENTRE ELLS.

DESPRÉS DEL PUNT 166, UTILITZA UN LLAPIS D'UN COLOR DIFERENT. A PARTIR D'AQUEST PUNT EL MUR PLANEJAT ENCARA NO HA ESTAT APROVAT PEL GOVERN ISRAELIÀ.

ISRAEL

CISJORDÀNIA
TERRITORI PALESTÍ

JORDÀNIA



Hi ha un vella dita americana que diu: "les bones tanques ajuden a un bon veïnatge". Aquesta dita no podria aplicar-se al Mur que Israel està construint a Palestina, ja que és qualsevol cosa excepte bo. També conegut com Mur de l'Apartheid per aquells que s'oposen a la seva construcció, ha concentrat una gran atenció dels mitjans de comunicació, segurament perquè les seves dimensions fan difícil ignorar-lo. Probablement, el major paral·lelisme històric sigui el Mur de Berlín, que tenia 155 km de longitud. El Mur de Palestina, quan estigui construït del tot, tindrà uns 650 km, la mateixa distància que hi ha entre Lisboa i València, dos costats oposats de la Península Ibèrica.

L'altura mitjana del Mur de Berlín era de 3,6 metres. L'altura màxima del Mur de Palestina és de 8 metres. Encara no podem saber si les parts més petites del mur, d'uns 6 metres d'altura, estan acabades o són simples fases temporals del mur, la longitud del qual està planejada per a ser quatre vegades més llarga i dues vegades més alta que el Mur de Berlín.

Però analitzar el mur de separació no és tan senzill. A més del mur de ciment i de les tanques utilitzades per a la seva construcció, algunes parts del Mur tindran tanques electrificades, rases de dos metres de profunditat, carreteres d'ús exclusiu per a vehicles de patrulla, sensors electrònics tant per al Mur com per al terreny que l'envolta, vigilància amb càmeres ultravioleta, mecanismes aeris de control remot, torres de vigilància amb franc tiradors (com la que es mostra a la il·lustració) i filats d'arg.

El Mur va ser dissenyat per ser, almenys, tres cops i mig més llarg que la frontera d'Israel reconeguda internacionalment. El Mur penetra directament en pobles palestins, separant les famílies de les seves terres i llocs de cultiu i, sovint, forçant la demolició de cases presents en el seu traçat. A la ciutat de Qalqília, completament envoltada pel mur a excepció d'una estreta península que la connecta amb la resta de Cisjordània, més de la meitat de la terra i gairebé un terç de les reserves d'aigua han estat confiscades pels israelians. Una situació similar es viu a Betlem.

El Tribunal Internacional de Justícia ha decretat que la construcció del Mur, que en pocs llocs coincideix amb les fronteres internacionalment reconegudes, és il·legal.

Sigui quin sigui el territori que Israel decideixi confiscar, continuarà tenint control sobre els palestins, perquè estan atrapats sense ni tan sols poder tenir accés directe a Jordània.

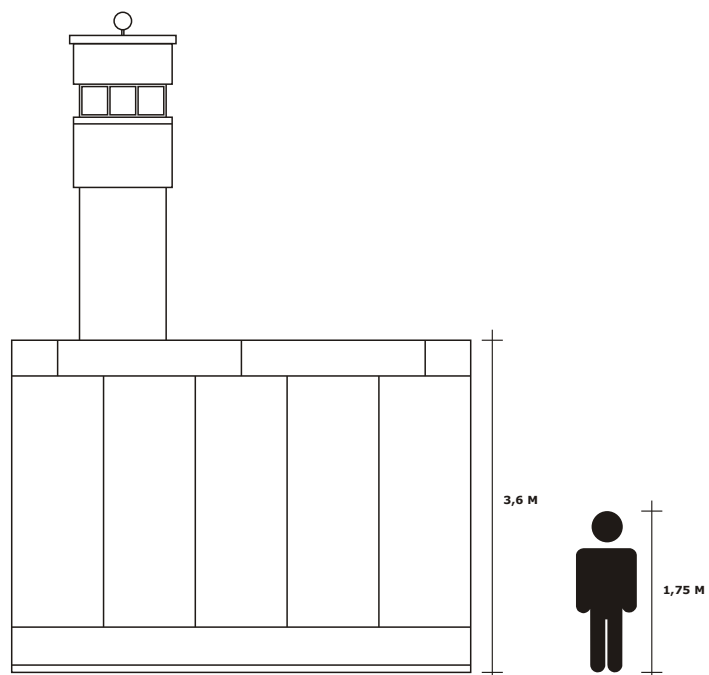
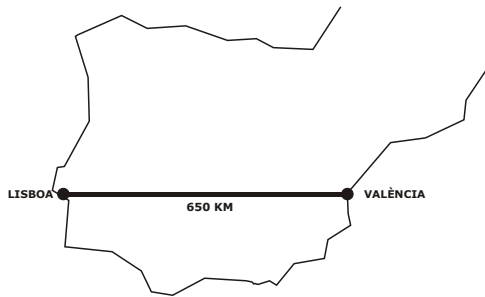

MUR DE BERLÍN

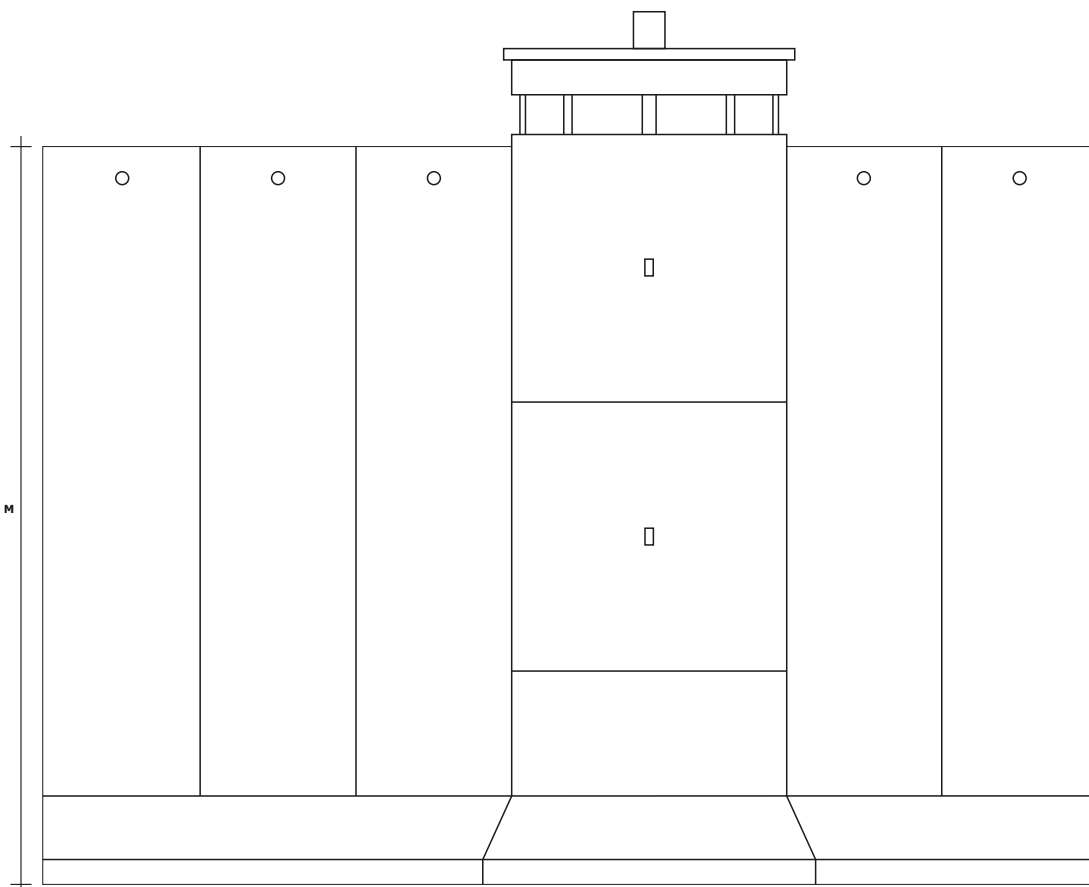

MUR DE PALESTINA

155 KM

MUR DE BERLÍN

MUR DE PALESTINA

650 KM





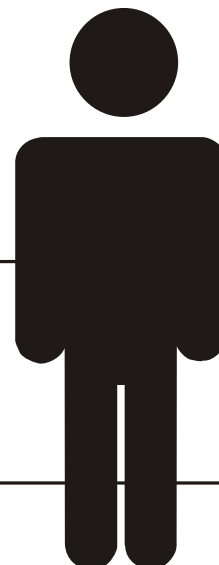

ACOLOREIX

De la mateixa manera que el Mur de Berlín es va convertir en un immens quadre per a pintar, el Mur de Palestina s'està convertint en un imant per als artistes del graffiti que expressen el seu descontent des d'ambdós costats.

Utilitza els llapis per a fer graffitis, escriure eslògans i/o fer dibuixos que reflecteixin la teva opinió sobre el Mur.



			
---	---	---	---



IDENTIFICA LES COMBINACIONS CORRECTES

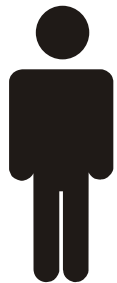

ISRAELIÀ / JUEU

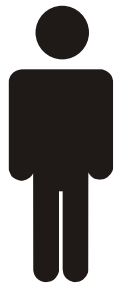

PALESTÍ / MUSULMÀ

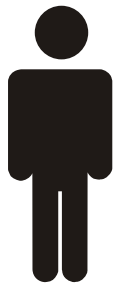

ÀRAB / CRISTIÀ



PALESTÍ / JUEU



ÀRAB / PALESTÍ

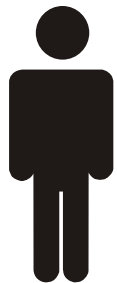

BLANC / PALESTÍ



ÀRAB / ISRAELIÀ

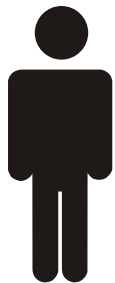

ISRAELIÀ / CRISTIÀ



ÀRAB / MUSULMÀ



BLANC / MUSULMÀ

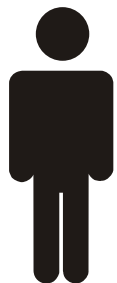

NEGRE / CRISTIÀ



BLANC / CRISTIÀ

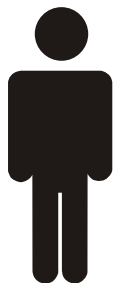

ISRAELIÀ / MUSULMÀ



NEGRE / MUSULMÀ



PALESTÍ / CRISTIÀ

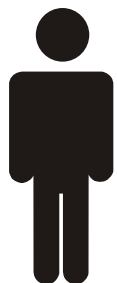

BLANC / ISRAELIÀ

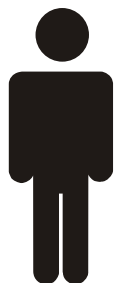

NEGRE / JUEU

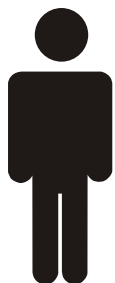

NEGRE / ISRAELIÀ



BLANC / JUEU



ÀRAB / JUEU

Solució: Sorprenentment, la resposta correcta és que no només totes les opcions són possibles, sinó que totes existeixen realment!
Abans de la creació de l'estat d'Israel, el terme palestí es referia a tota persona (jueus, musulmans, cristians) que vivia entre el riu Jordà i la mar Mediterrània. Després de la creació d'Israel, palestí es va convertir en el terme usat per identificar la població no israeliana del mateix espai; a partir d'aquest moment és quan comença la confusió.
Els jueus existien a Palestina des de molt temps enrere, i aquesta va ser una de les raons per la qual van triar aquest lloc per a la creació de l'estat jueu. De fet, un petit grup anomenat els Samaritans ha viscut allí durant 2.000 anys i encara segueixen a la zona. La majoria dels àrabs jueus que viuen a Palestina han passat a ser ciutadans israelians. Molts jueus àrabs van ser expulsats dels seus països d'origen pels governs que s'oposaven a la creació de l'estat d'Israel.

Sempre hi ha hagut molts cristians també. La població cristiana a Palestina s'ha mantingut bastant invariable en els últims cent anys, i a l'any 2000 era de 14.200 persones.
Pel que fa al color de la pell, encara que la majoria dels israelians són blancs i la majoria dels palestins àrabs, sempre hi ha excepcions.
L'Islam, el Cristianisme i el Judaïsme són religions, i no races, i podem trobar-nos persones blanques, àrabs i negres en els tres grups.
Recorda que la majoria de la població de Palestina i d'Israel es va formar a partir dels immigrants que van arribar a aquelles terres durant anys (i segles), i avui aquesta barreja és palesa. En 2003, el 20% de la població israeliana era àrab (15% musulmans).
Així doncs no hi ha només israelians blancs i jueus o palestins àrabs i musulmans.



"Aquesta és una terra de pluralisme per a mí.. I si els arqueòlegs discuteixen i es barallen sobre si hi ha 26 o 29 estrats, potser algunes persones vindran i diran que n'hi ha més. Pel que a mí respecta, tots aquests estrats pertanyen a aquesta terra i si tu tens preferència per alguna de les capes, no hi ha problema, sigues el meu convidat. No pots deslegitimitzar els altres estrats, perquè al cap i a la fi és un conflicte entre l'exclusivitat i la inclusivitat."

Albert Agazarian, historiador, Universitat de Birzeit.

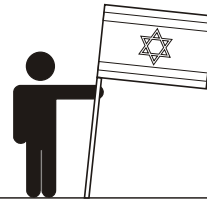

	2007 DC	ISRAEL	
	1948 DC	EL MANDAT BRITANIC	
II GUERRA MUNDIAL	1917 DC		
I GUERRA MUNDIAL	1896 DC		
		OTOMANS	Renovada presència jueva amb els refugiats de la inquisició
	1516 DC	MAMELUCS	Els nous dirigents egipcis impedeixen l'avanc dels Mongols. Jerusalem es converteix en un centre important de peregrinació.
	1291 DC	CROADES I MAMELUCS	
	1250 DC	CROADES	El rei de França conquereix Jerusalem el 1099 i assassina tots els no cristians (musulmans i jueus)
	1095 DC		
JUEUS A L'EXILI		PERÍODE ÀRAB	L'àrab es converteix en la llengua principal.
	637 DC	BIZANTINS	Amb Constantí, el Cristianisme es converteix en la religió de l'estat oficial. Els jueus són perseguits.
L'HÈGIRA DE MAHOMA	622 DC		
	395 DC	ROMANS I BIZANTINS	
	330 DC		
	135 DC	ROMANS	Jerusalem és conquerida pels romans marcant així l'inici de l'èxode jueu.
EL NAIXEMENT DE JESUCRIST	0		
	63 AC	GRECS I ASMONEUS	Alexandre Magne conquereix Pèrsia. Després de la seva mort el 323 aC. l'Imperi serà dividit.
	333 AC	PERSES	Període de pau.
	539 AC	ASSIRIS I BABILONIS	
	597 AC	REGNE DIVIDIT	La nació d'Israel es divideix en dos regnes menys poderosos: Israel i Judea. Israel és conquerida pels assiris i Judea serà destruïda pels babilonis.
	922 AC	ISRAEL	David reuneix les dotze tribus d'Israel i conquereix els filisteus. Amb Salomó, el seu fill, Israel coneixerà una edat d'or.
	1000 AC	FILISTEUS	Arribats des del mar, aquest poble extremadament sabi donarà nom a la terra en la que s'assentarà, que aniria des del Mediterrani fins al Riu Jordà: "Filistin" (Palestina).
	1200 AC		
ÈXODE BÍBLIC DELS JUEUS DES D'EGIPTE, LIDERATS PER MOISÉS	1290 AC	EGIPCIS	
	2800 AC	PERÍODE CANANEU	
	50000 AC		



IDENTIFICA I PINTA EN BLAU ELS DOS ESTRATS IDENTIFICATS AMB EL NOM D'ISRAEL.

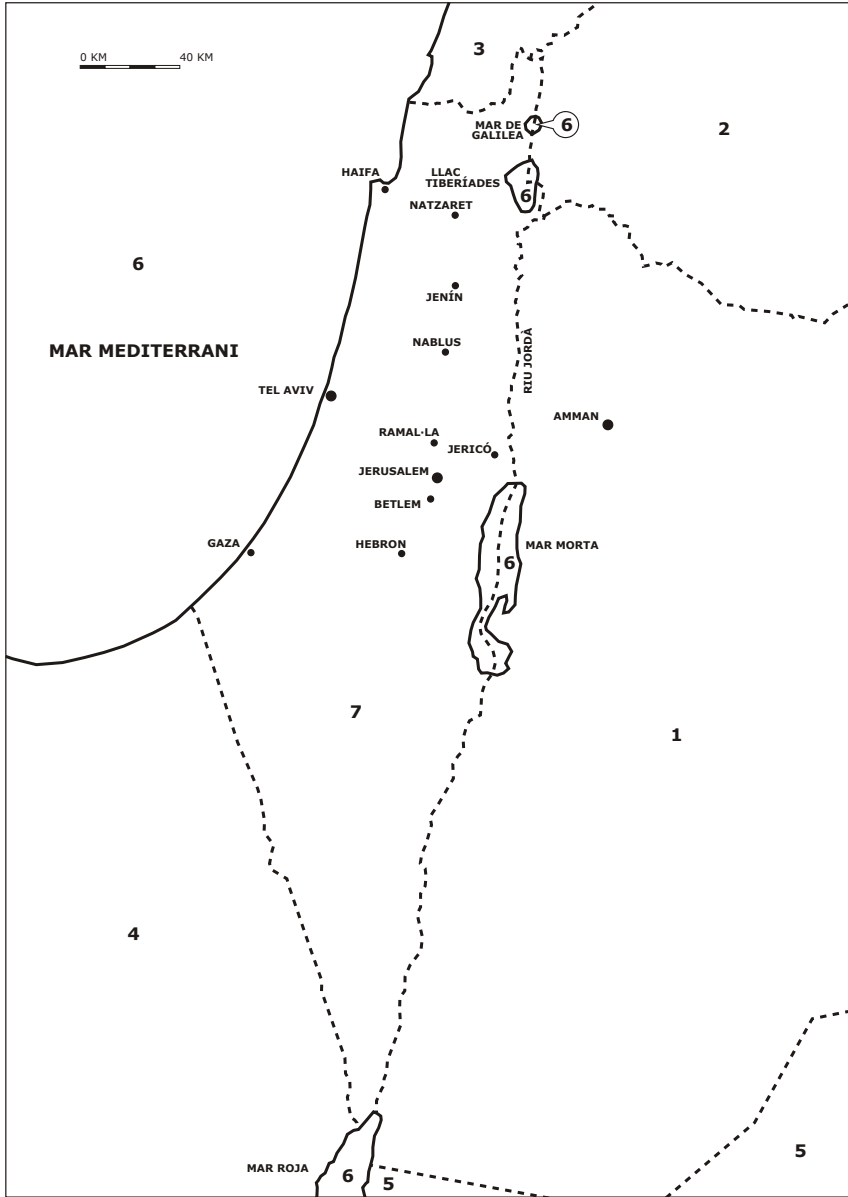

1946

PALESTINA DE 1922 A 1946 SOTA EL MANDAT BRITÀNIC

TAULA DE COLORS I CLAU	
1 MARRÓ	TRANSJORDÀNIA
2 TARONJA	SÍRIA
3 NEGRE	LÍBAN
4 VERD CLAR	EGIPTE (PENÍNSULA DEL SINÀI)
5 VERD FOSC	ARÀBIA SAUDITA
6 BLAU	MAR
7 GROC	PALESTINA

ABANS DE LA I GUERRA MUNDIAL, PALESTINA ES TROBAVA SOTA EL CONTROL DE L'IMPERI OTOMÀ (TURQUIA), QUE ESTAVA LLUITANT CONJUNTAMENT AMB ALEMANYA EN CONTRA DE LES FORCES ALIADES (EL REGNE UNIT, FRANÇA I RÚSSIA). DESPRÉS DE LA GUERRA L'IMPERI VA SER DIVIDIT ENTRE FRANÇA I ANGLATERRA, I PALESTINA ES VA CONVERTIR EN UN MANDAT BRITÀNIC.

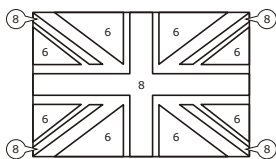

MANDAT BRITÀNIC

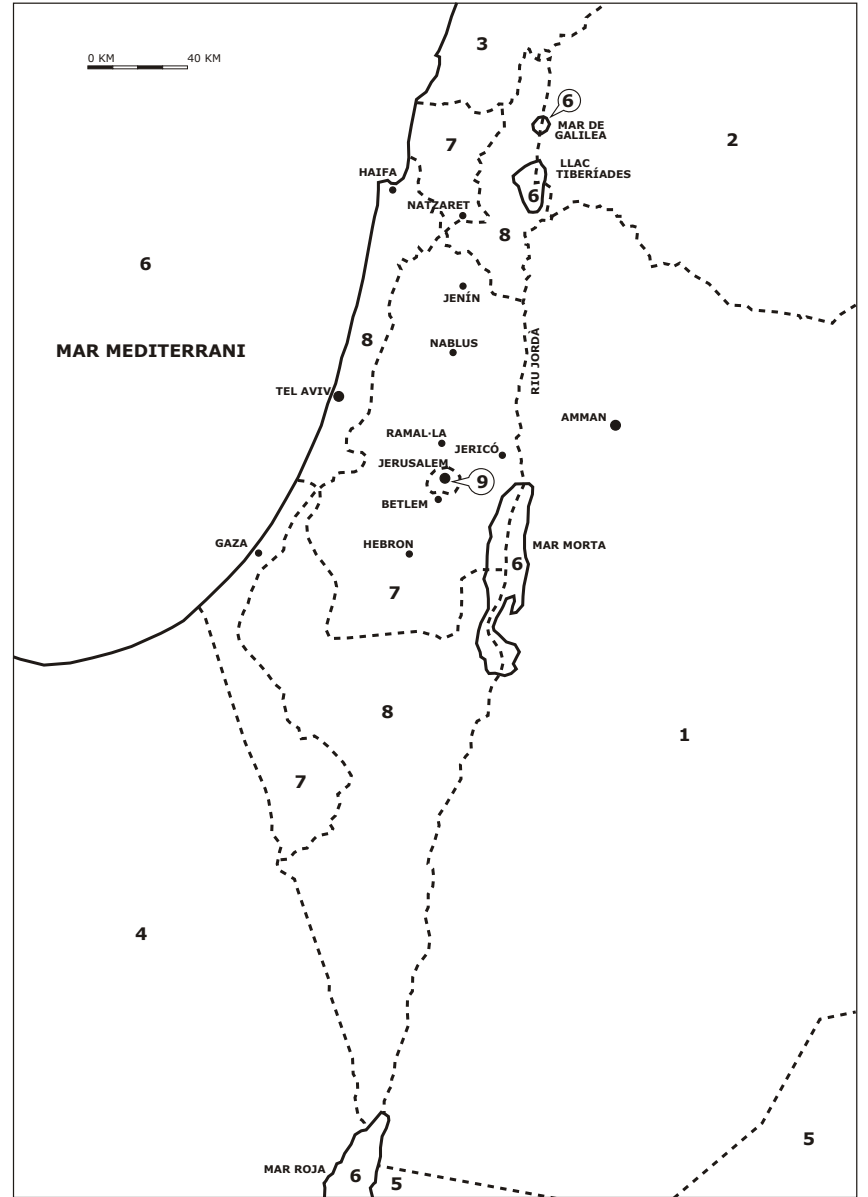

1947

EL PLA DE PARTICIÓ DE PALESTINA PROPOSAT PER NACIONS UNIDES

TAULA DE COLORS I CLAU	
1 MARRÓ	TRANSJORDÀNIA
2 TARONJA	SÍRIA
3 NEGRE	LÍBAN
4 VERD CLAR	EGIPTE (PENÍNSULA DEL SINÀI)
5 VERD FOSC	ARÀBIA SAUDITA
6 BLAU	MAR
7 GROC	ESTAT PALESTÍ
8 VERMELL	ESTAT JUEU
9 ROSA	ZONA INTERNACIONAL - JERUSALEM

EL PLA CONTEMPLAVA DIVIDIR PALESTINA EN DOS ESTATS, ATORGANT MÉS DE LA MEITAT DEL TERRITORI, INCLOENT-HI EL MÉS FÈRTIL, AL FUTUR ESTAT D'ISRAEL, MALGRAT QUE ELS JUEUS SOLAMENT CONSTITUÏEN APROXIMADAMENT UN 30% DE LA POBLACIÓ. ELS JUEUS VAN ACCEPTAR EL PLA I ISRAEL ES VA CONVERTIR EN UNA NACIÓ INDEPENDENT. TANMATEIX ELS PALESTINS, I POTSER AIXÒ NO RESULTA SORPRENENT, HO VAN REBUTJAR. LA GUERRA QUE VA SEGUIR A AQUEST FET I EN LA QUAL ISRAEL VA ENVAIR EL TERRITORI PALESTÍ, SERIA CONEGUDA COM LA GUERRA D'INDEPENDÈNCIA.

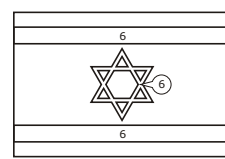

L'ESTAT JUEU PROPOSAT - ISRAEL

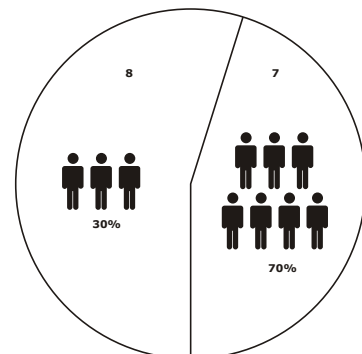

55% 45%

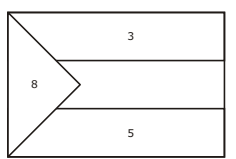

L'ESTAT PALESTÍ PROPOSAT

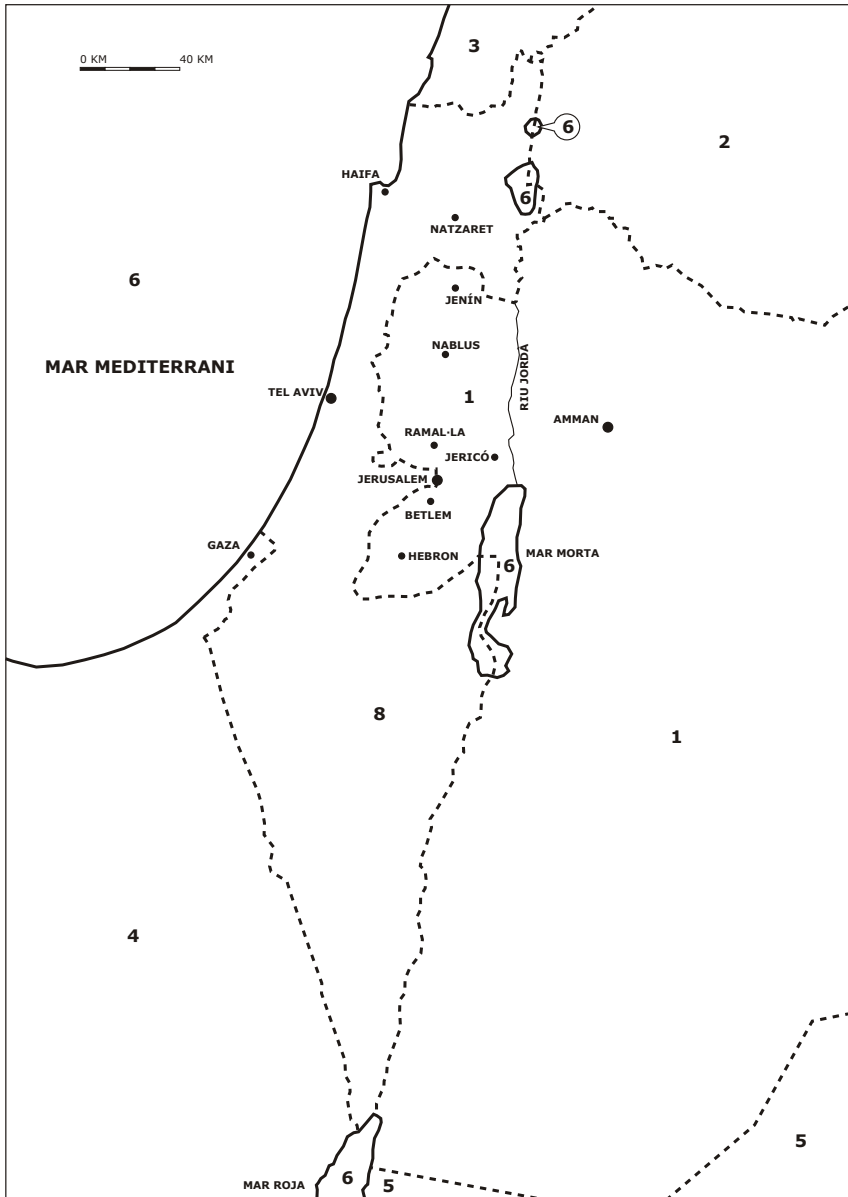

1948

PALESTINA DES DE 1948 FINS A 1967
DESPRÉS DE LA GUERRA
D'INDEPENDÈNCIA D'ISRAEL

TAULA DE COLORS I CLAU

1 MARRÓ	JORDÀNIA (ANTIGA TRANSJORDÀNIA)
2 TARONJA	SÍRIA
3 NEGRE	LÍBAN
4 VERD CLAR	EGIPTE (PENÍNSULA DEL SINÀI)
5 VERD FOSC	ÀRABIA SAUDITA
6 BLAU	MAR
-	TERRITORIS PALESTINS [SOTA MANDAT JORDÀ I EGIPCI]
8 VERMELL	ISRAEL

DURANT LA INVASIÓ, 420 POBLES PALESTINS VAN SER DESTRUÏTS PER L'EXÈRCIT ISRAELIÀ I AL VOLTANT DE 700.000 PERSONES VAN FUGIR O VAN SER EXPULSADES, CONVERTINT-SE EN REFUGIATS QUE S'INSTAL·LARIEN EN EL TERRITORI PALESTÍ RESTANT O EN PAÏSOS VEÏNS.

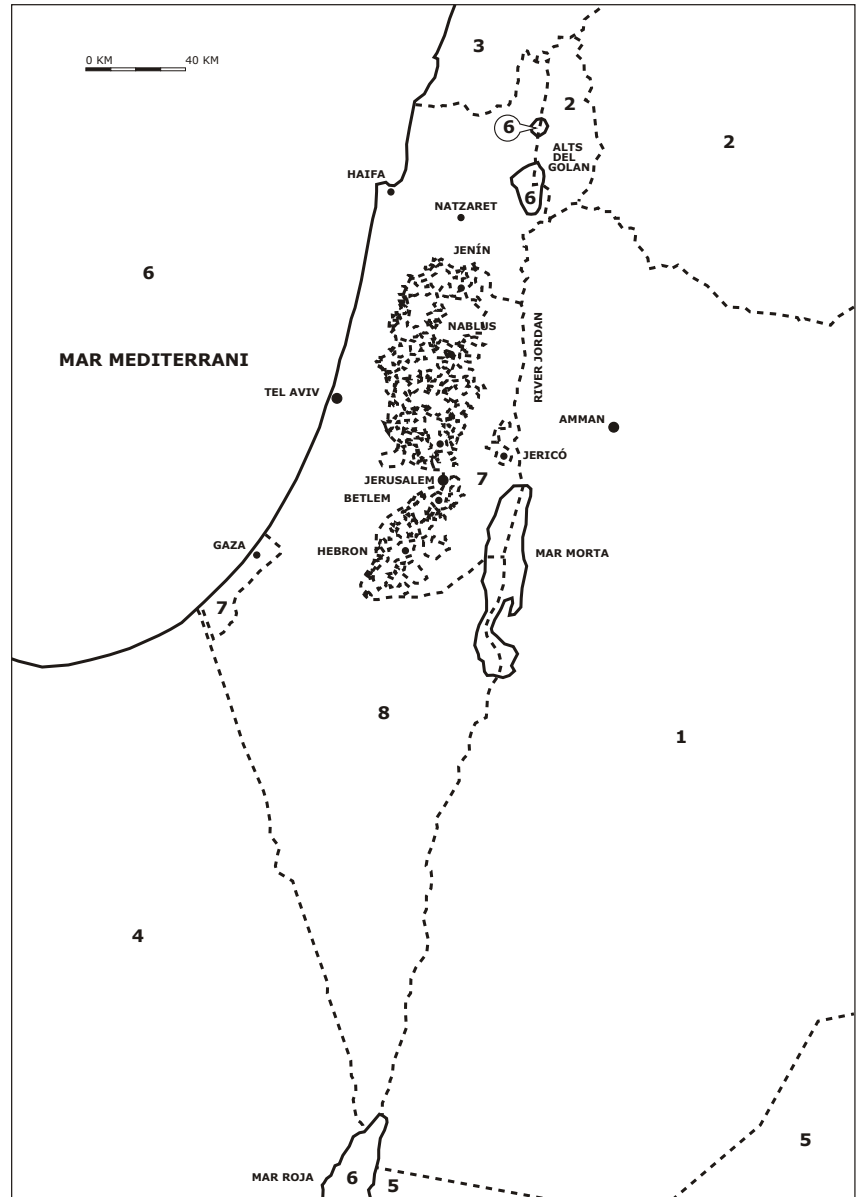
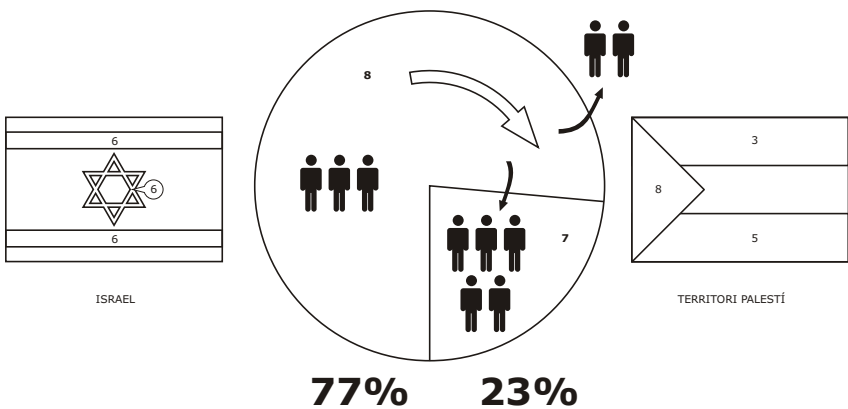

1967

PALESTINA DES DE 1967 FINS AVUI
SOTA OCUPACIÓ ISRAELIANA

TAULA DE COLORS I CLAU

1 MARRÓ	JORDÀNIA
2 TARONJA	SÍRIA (INCLOU ELS ALTS DEL GOLAN, OCUPATS PER ISRAEL)
3 NEGRE	LÍBAN
4 VERD CLAR	EGIPTE (PENÍNSULA DEL SINÀI)
5 VERD FOSC	ÀRABIA SAUDITA
6 BLAU	MAR
7 CROC	TERRITORIS PALESTINS (OCUPATS PER ISRAEL)
8 VERMELL	ISRAEL

EL 1967, VA EXCLATAR LA GUERRA ENTRE ISRAEL I ELS PAÏSOS ÀRABS DE SÍRIA, JORDÀNIA I EGIPTE, QUE PASSARIA A LA HISTÒRIA COM LA GUERRA DELS SIS DIES. ISRAEL EN VA TÈNIR PROU AMB AQUEST CURT PERÍODE DE TEMPS PER A CONQUERIR LA PENÍNSULA DEL SINÀI, LA FRANJA DE GAZA, CISIJDÀNIA I ELS ALTS DEL GOLAN. EL 1982 ISRAEL VA RETORNAR LA PENÍNSULA DEL SINÀI A EGIPTE DESPRÉS D'UN TRACTAT DE PAU, MITJANÇANT EL QUAL EGIPTE ES CONVERTIA EN EL PRIMER PAÍS ÀRAB A RECONÈIXER DIPLOMÀTICAMENTE L'ESTAT D'ISRAEL.

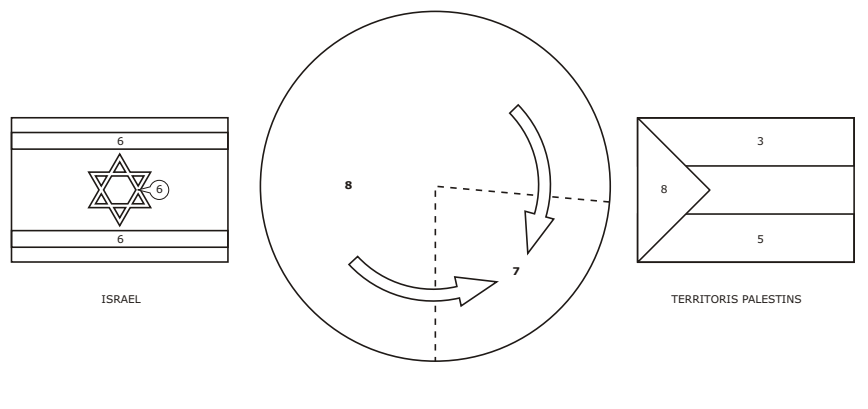



A)

“UNA TERRA
SENSE POBLE

B)

PER A UN POBLE
SENSE TERRA”

Aquest va ser l'eslògan usat pels sionistes per la creació d'un estat jueu a Palestina. El sionisme defensa la tornada a Zion, una muntanya propera a Jerusalem, sagrada per als jueus, que també representa, la terra bíblica promesa per Déu als jueus. El sionisme era un moviment polític internacional, de principis religiosos, que defensava la creació d'un estat jueu a la Terra Promesa: Palestina. Oficialment establert a la fi del segle XIX, el moviment va prendre especial importància després de la II Guerra Mundial, quan l'Holocaust centrà l'atenció mundial en la difícil situació dels jueus.

Si, d'una banda, avui gairebé ningú discuteix que els jueus eren un poble sense terra, per una altra, res s'allunya més de la veritat que l'afirmació que Palestina era una terra sense poble. El 1917 els habitants àrabs de Palestina superaven àmpliament en nombre als habitants jueus, en una proporció de deu per un. Fins i tot el 1948, l'any de la creació d'Israel, després d'una immigració massiva de jueus cap al nou estat, els habitants àrabs eren encara majoria, en una proporció de set per tres.

A més, encara que per a molta gent la creació de l'estat d'Israel en un lloc alternatiu sembli fora de tota discussió o resulti fins i tot inconcebible, el cert és que es va discutir molt sobre la implantació d'aquest estat a d'altres llocs del món. En el mapa de sota, apareixen en lletra més gran les tres regions que van ser més considerades. En lletra més petita, apareixen altres alternatives, menys probables, però igualment considerades.



TAULA DE COLORS I CLAU

- | | | |
|---|---------|---------|
| 1 | GROC | ÀSIA |
| 2 | VERMELL | EUROPA |
| 3 | TARONJA | ÀFRICA |
| 4 | VERD | AMÈRICA |
| 5 | VIOLETA | OCEANIA |
| 6 | BLAU | MAR |

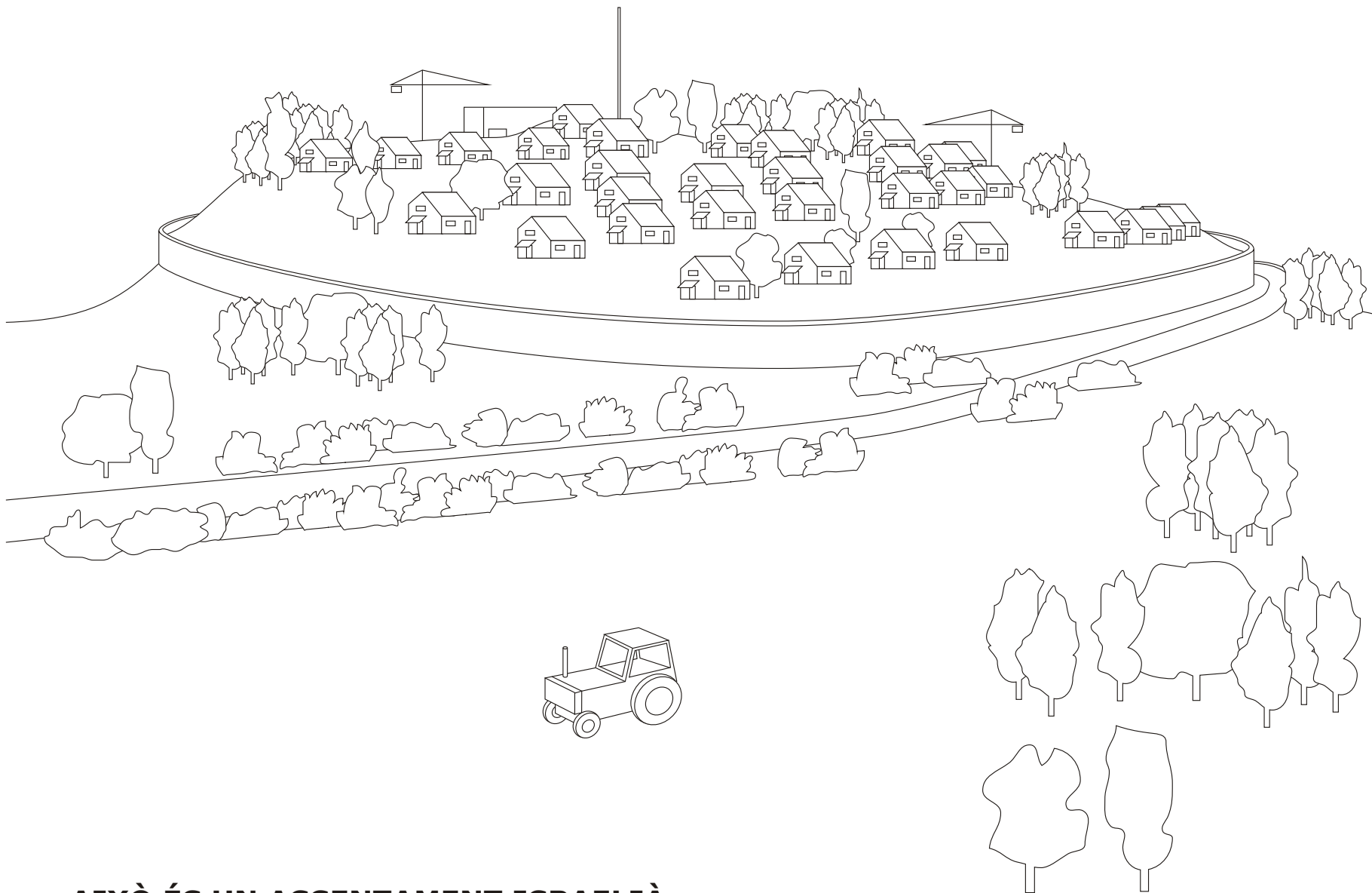
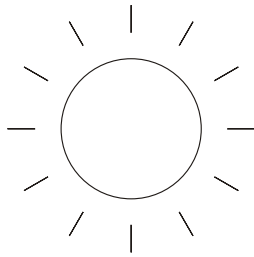

AIXÒ ÉS UN ASSENTAMENT ISRAELIÀ EN ELS TERRITORIS PALESTINS

En una clara violació de les resolucions de Nacions Unides, Israel manté i continua construint assentaments en Territori Palestí, on l'accés a l'aigua és un problema permanent. Tots els recursos hídrics a Palestina estan controlats per Israel. Un colon israelià utilitza cinc vegades més d'aigua que el seu veí palestí qui, contra tota lògica, paga quatre vegades més per aquesta aigua. Hi ha nombroses piscines privades a les colònies, prop dels pobles palestins on l'aigua potable ha de ser distribuïda per mitjà de tancs d'aigua i galledes. Gairebé totes les colònies estan situades de manera estratègica en les zones més altes, i la majoria de les seves aigües residuals desemboquen, sense ser tractades, directament en les terres palestines i els pobles dels voltants.

A més de ser forteses impenetrables, cada colònia està envoltada d'una àrea d'un radi aproximat de 400 metres en la qual els palestins no hi poden entrar. Igual que les colònies en si, hi ha altres àrees extenses que han estat preses o reservades per a ús exclusiu israelià, com les carreteres que connecten una colònia amb una altra, les carreteres per a anar a Jerusalem o les artèries de circulació vitals. El propòsit d'aquestes restriccions és el d'abastir les colònies d'aigua, electricitat i infraestructures necessàries de comunicació i salubritat. Aquestes carreteres, que travessen territoris palestins i poden tenir fins a 50 metres d'ample, no poden ser usades, ni tan sols travessades, pels palestins. Aquesta xarxa de colònies i carreteres que les connecten divideixen Cisjordània de manera efectiva en fragments, inaccessibles entre si, la majoria dels quals s'han convertit en zones inhabitable. Les àrees del voltant de les ciutats, les carreteres i les àrees restringides estan estrictament controlades per *checkpoints* vigilats per soldats de l'exèrcit israelià. A part d'això, el control de la conca del riu Jordà per part d'Israel impedeix als palestins de tenir accés a cap frontera del país.

Es tracta d'un esforç planejat i eficaç per aïllar els colons dels palestins, de manera que una família jueva pugui viatjar des de Jerusalem fins a casa seva, subvencionada en gran mesura pel govern, encara que es trobi en la zona més remota de Cisjordània, sense tenir cap contacte amb cap element de vida àrab.

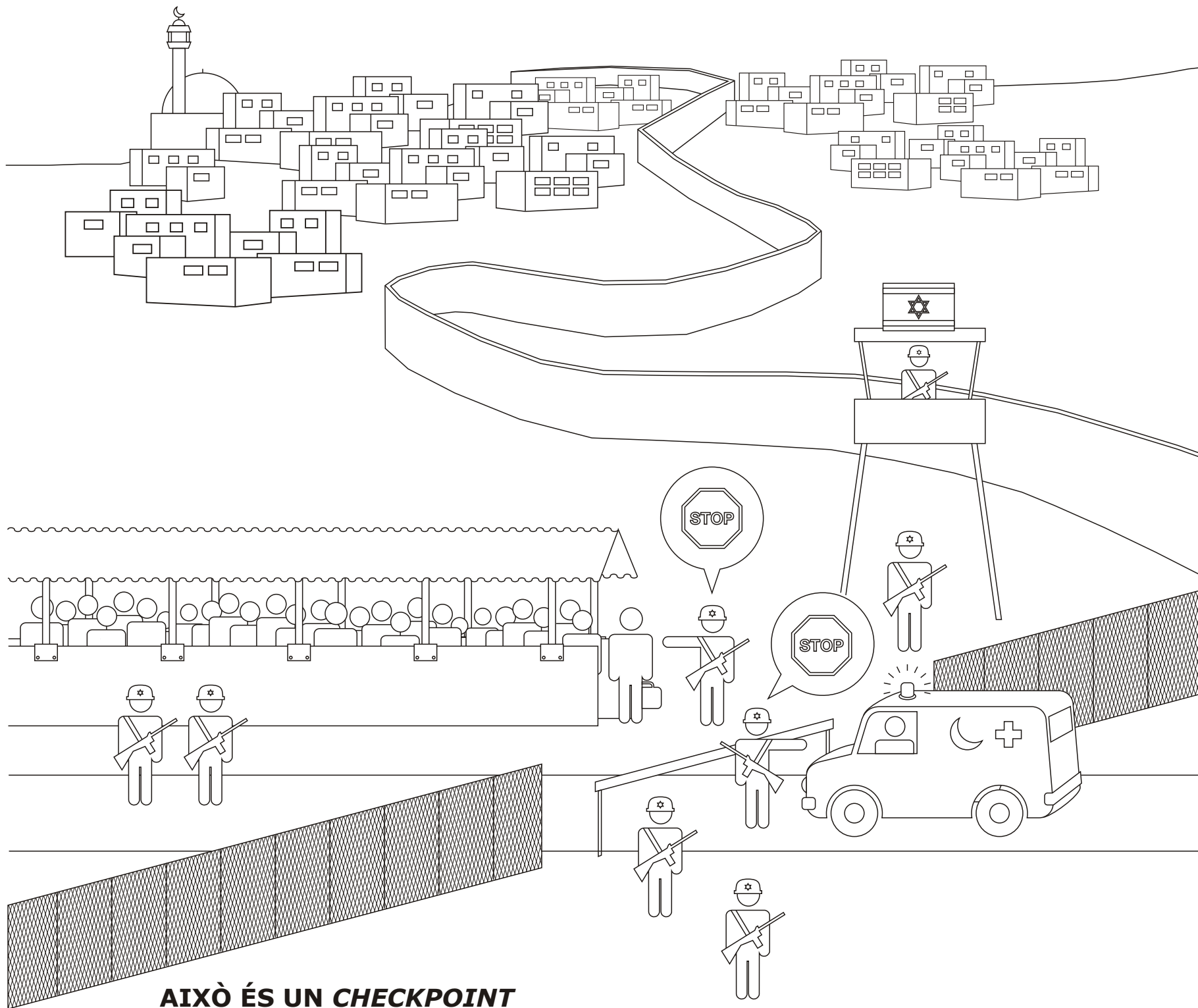
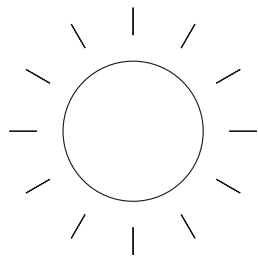

AIXÒ ÉS UN CHECKPOINT

Al llarg de tota Cisjordània i la franja de Gaza, l'exèrcit israelià controla els moviments dels palestins en el seu propi territori amb els *checkpoints*. Per anar d'un poble o ciutat a un altre, sigui quin sigui el motiu, els palestins han de fer cua, sovint durant hores, perquè els comprovin el seu carnet d'identitat i, sovint, per ser escorcollats per un jove israelià que realitza el seu servei militar.

És una experiència degradant, que també pot resultar perillosa. Moltes persones són agredides pels vigilants dels *checkpoints* i, fins i tot, detingudes en cel·les per haver tingut una conducta irrespectuosa mentre feien cua. També hi ha conseqüències més serioses. Les ambulàncies que es dirigeixen cap a l'hospital es veuen obligades a esperar de la mateixa manera que la resta. Les Organitzacions en Defensa dels Drets Humans han gravat centenars de situacions en les quals els malalts han empitjorat greument o han mort a causa del retard sofert camí de l'hospital. També hi ha hagut casos de complicacions i malformacions durant el part i, fins i tot, nens que han mort en néixer, en casos on les dones s'han vist obligades a donar a llum entre els blocs de formigó d'un *checkpoint*, enlloc de poder-ho fer a l'hospital més proper.

Més enllà de ser summament desagradables, els *checkpoints* fan la vida dels palestins increïblement difícil, deshumanitzant-los i fent gairebé impossible la seva llibertat de circulació. Estudiar o treballar en una ciutat veïna o un suburbi pot implicar una jornada inacabable. Els familiars que viuen en ciutats properes sovint passen anys sense veure's els uns amb els altres. Els palestins viuen, en realitat, en una mena de presons. Actualment existeixen 42 *checkpoints* permanents a Cisjordània, així com una mitjana de 160 *checkpoints* temporals o mòbils. El Mur de Separació té 73 portes, de les quals només 38 poden ser usades per palestins. A Cisjordània hi ha 700 km de carreteres d'ús exclusiu israelià, mentre que les carreteres palestines resulten sovint tallades per mitjà de blocs de ciment o de rases.

Els *checkpoints*, juntament amb el Mur de Separació, representen la divisió dels palestins en subgrups. Això contribueix a destruir el seu sentit d'unitat, genera ressentiment i violència, i dificulta encara més la vida diària. Es tracta, com escrivia la periodista Amira Hass al diari Israelità *Haaretz*, d'una missió d'*apartheid*: restringir la mobilitat dels palestins dins del territori ocupat per reduir-ne la seva expansió, amb l'objectiu de permetre la lliure circulació dels israelians en el propi territori ocupat i incrementar-ne l'expansió al seu interior. Per dur a terme aquesta missió amb èxit, els soldats han de sentir-se i actuar com a éssers superiors.

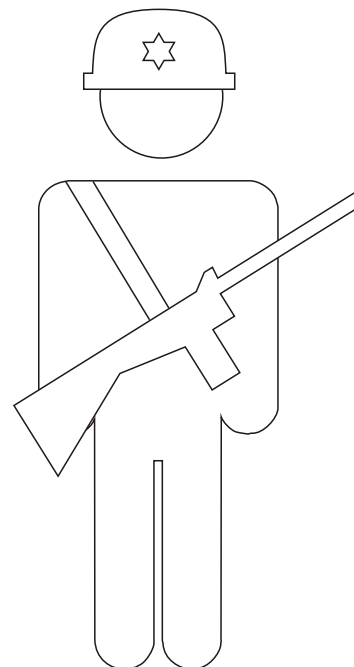

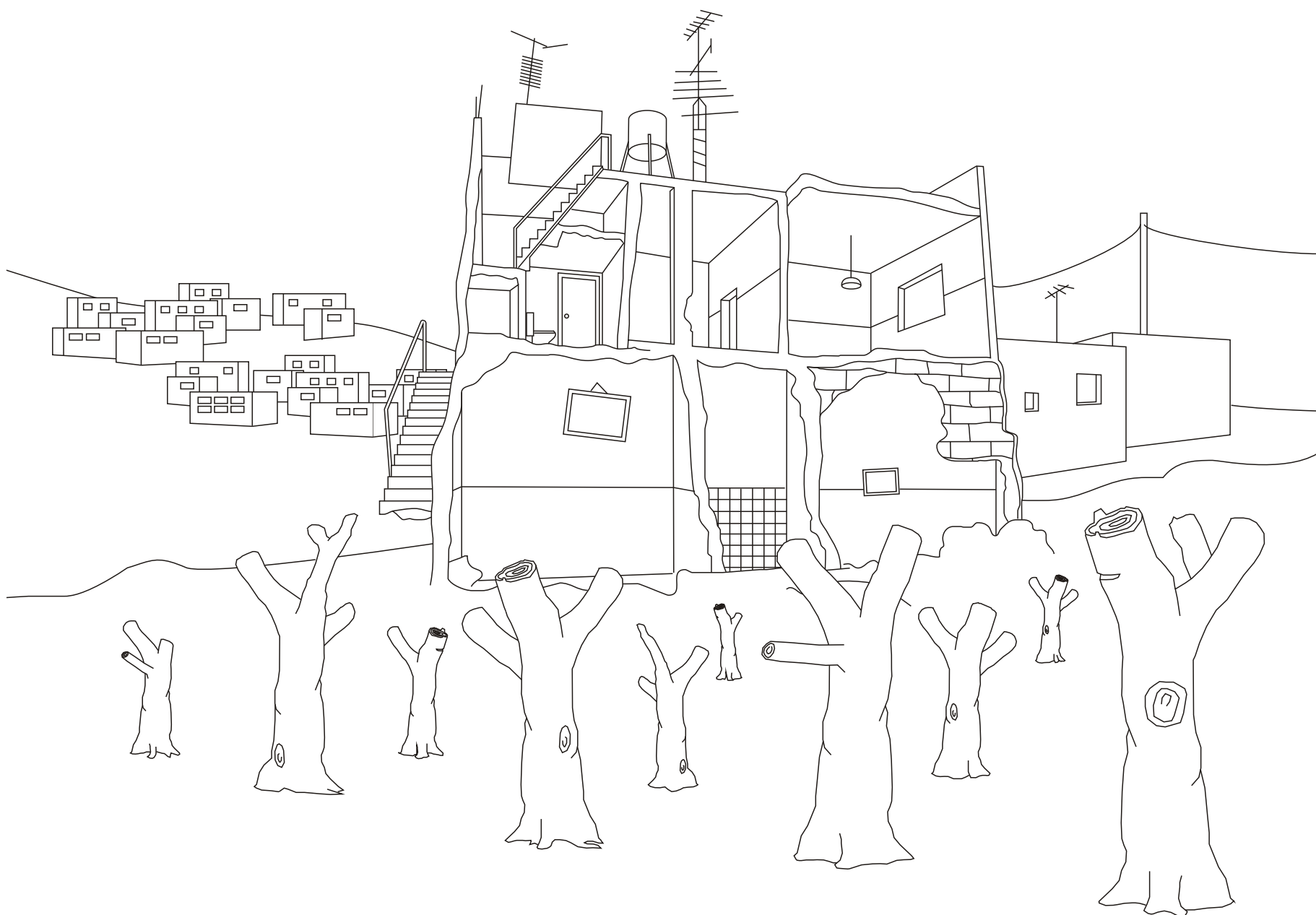
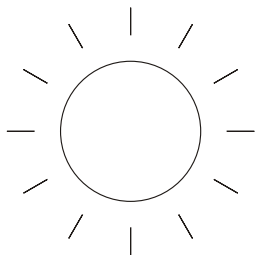

AIXÒ ÉS UN CÀSTIG COL·LECTIU

Enviant un clar missatge a la comunitat palestina advertint-li que no s'impliqui en actes violents en contra d'Israel, per cada acusació individual de participació en atacs, l'exèrcit israelià destrueix no només la casa de l'acusat sinó sovint una gran part de l'edifici en la qual es troba. Segons l'Organització Israeliana per a la Defensa dels Drets Humans, *B' Tselem*, un promig de dotze famílies perden la seva casa per cada persona acusada de participar en atacs en contra d'Israel. La meitat de les cases destruïdes mai havien estat ocupades per ningú sospitós d'haver participat en un acte de violència en contra d'Israel (ni tan sols llençant pedres). Les cases es destrueixen com un acte de càstig col·lectiu que, a més de ser una violació contra els drets humans, constitueix també un Crim de Guerra.

Irònicament, la imatge de les famílies que es queden sense llar no sol arribar amb freqüència als mitjans de comunicació occidentals, però es fa servir per avivar el foc dels militants extremistes dins de la societat palestina, que ho usen com exemple per a fomentar represàlies violentes en contra d'Israel.

Altres atacs comesos per les forces de l'exèrcit israelià inclouen la destrucció d'oliverars situats prop dels assentaments, propietat dels agricultors palestins i una de les fonts d'ingressos més importants de les famílies dins del medi rural. Sempre al·legant motius de seguretat.

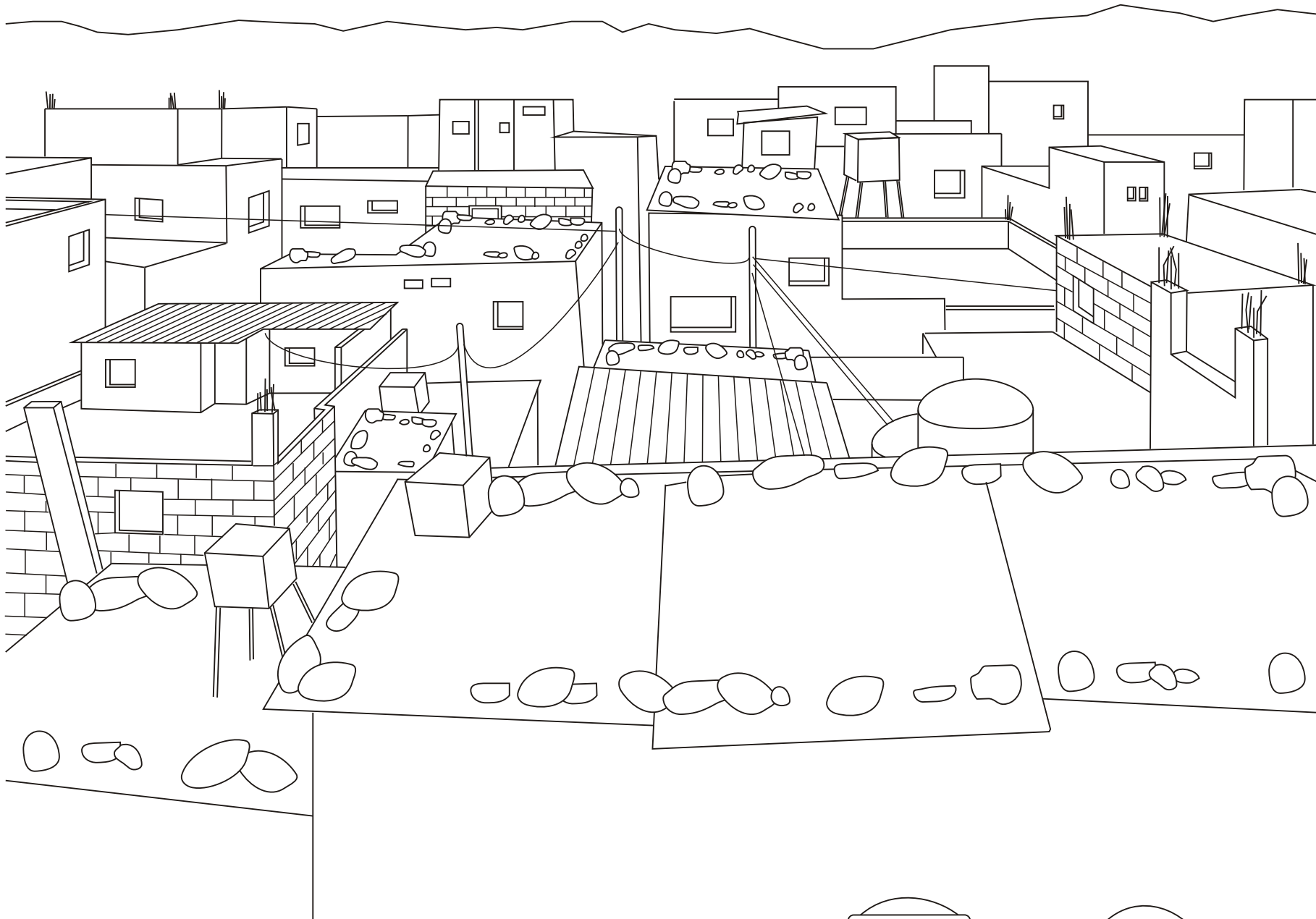
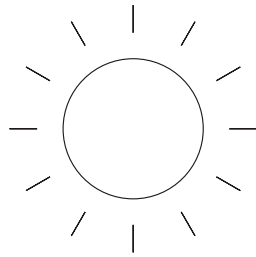

AIXÒ ÉS UN CAMP DE REFUGIATS PALESTINS

A Palestina, centenars de milers de persones van ser forçades a abandonar la seva terra després de la creació d'Israel el 1948, traslladant-se als restants territoris palestins de Cisjordània, la franja de Gaza, Jordània, Síria o el Líban. Segons la UNRWA (Agència de Nacions Unides per als Refugiats de Palestina) el nombre de refugiats palestins (inclosa la segona i la tercera generació) és actualment d'unes 3.700.000 persones, un milió de les quals viuen en camps de refugiats de Palestina, Líban, Jordània i Síria. Els camps de refugiats van començar sent un conjunt de tendes de campanya, tot i que passat el primer any els refugiats van començar a intentar fer algunes millores.

Però la majoria d'ells mai van pensar que estarien allí molt de temps (evidentment no tant de temps com per a veure néixer els seus besnets allí), fins i tot molts d'ells havien deixat enrere les seves fonts d'ingressos. Com a conseqüència, els camps estan mal dissenyats i mal construïts, i poden comparar-se amb les barraques europees o les favelas brasileres.

Malgrat l'existència de certa ajuda del món exterior, els camps es troben en molt males condicions i manquen sovint d'infraestructures bàsiques, com poden ser sistemes de carreteres o serveis sanitaris. En aquests camps replets de pobresa i brutícia, el sentiment de rancúnia i la violència proliferen entre les generacions més joves, que sovint no tenen accés a una educació o ocupació. El 1948, quan tants palestins van ser expulsats de les seves cases després de la creació de l'estat d'Israel, l'ONU va aprovar la resolució 194 que estableix inequívocament que els refugiats que desitgin tornar a les seves cases i viure en pau amb els seus veïns haurien de poder fer-ho quan sigui possible, i que els que decideixin no tornar se'ls haurà d'abonar una compensació per la seva propietat. Malgrat això, el govern israelià ha negat amb vehemència el dret a la tornada als palestins i ha aprovat lleis que decreten que qualsevol edifici abandonat després de la diàspora àrab, pot ser reclamat per un ciutadà israelià.

Encara avui en dia, molts dels refugiats d'aquell temps que viuen en camps repartits per tot l'Orient Mitjà, conserven la clau de les seves antigues propietats, símbols d'una nostàlgia i d'una esperança per tornada que els ha estat denegada durant més de seixanta anys. L'acte de conservar la clau de les seves cases és per a molts merament simbòlic, ja que molts refugiats saben que les seves cases van ser ocupades per israelians, o simplement destruïdes. Només al any 1948, Israel va esborrar del mapa 420 pobles palestins.

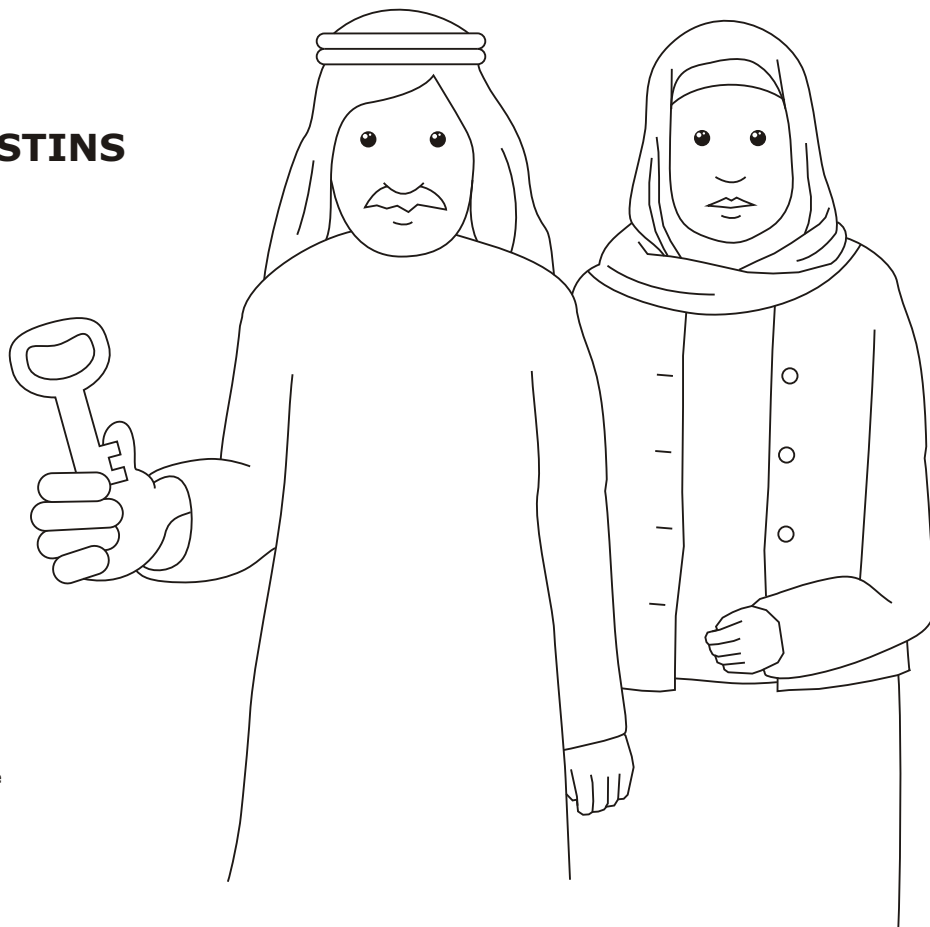

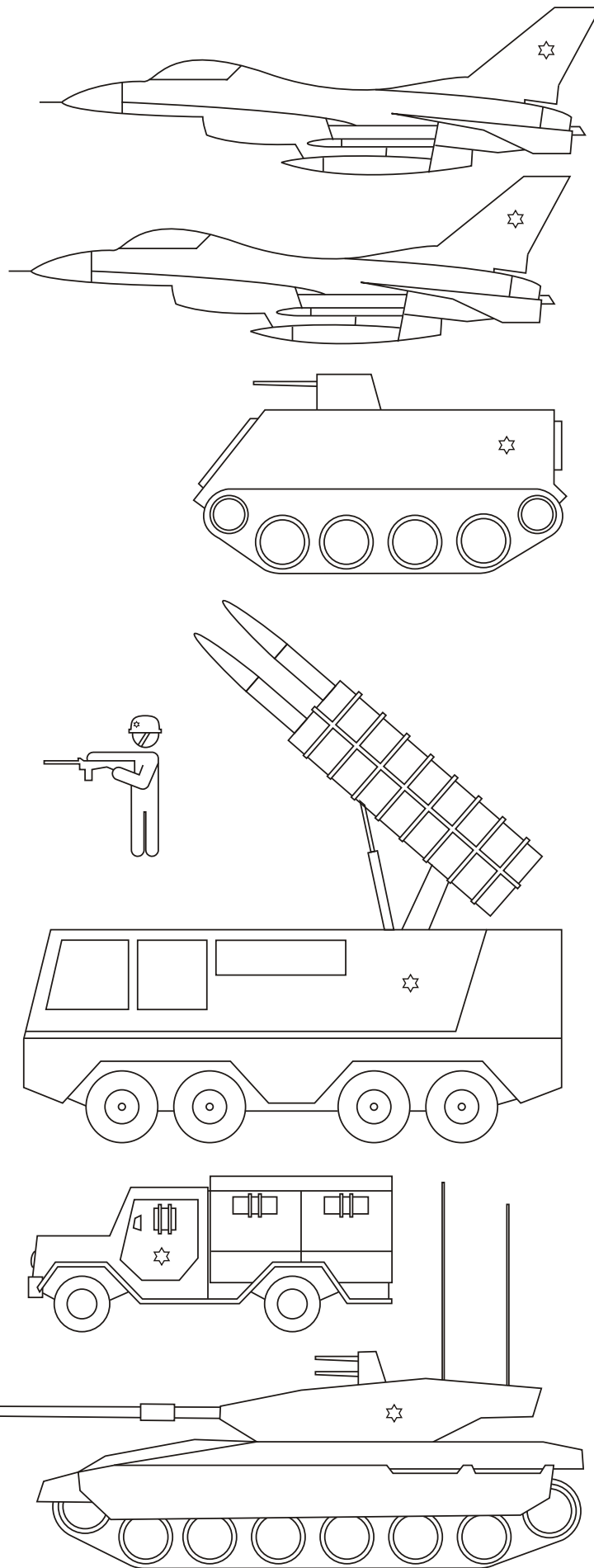

Israel té el quart exèrcit més gran del món, pel que fa al nombre de combatents. Els seus 3.900.000 habitants són defensats actualment per un poderós exèrcit de 283.000 efectius. Anualment es destinen 6.5 bilions d'euros a les forces de l'exèrcit, un sorprenent 9,4% del total del PNB (la mitjana europea és d'un 1.8%). És a dir, 1052 euros per persona. Això converteix Israel en país amb major despesa militar per capita de tot el món.

Els Territoris Palestins no disposen d'exèrcit. Qualsevol intent de formar un exèrcit nacional està prohibit pel govern israelià, qui respon a qualsevol temptativa en aquesta línia amb violents atacs preventius.

L'ONU es refereix al conflicte entre els combatents civils palestins ("combatents de la llibertat" per a uns, "terroristes" per als altres) com a *Intifada*, definida com l'aixecament de les milícies civils a causa de l'absència d'un exèrcit nacional real. La resolució 3236 de l'ONU, reconeix el dret dels palestins a defensar-se a si mateixos amb tots els mitjans necessaris en contra l'ocupació il·legal d'Israel.

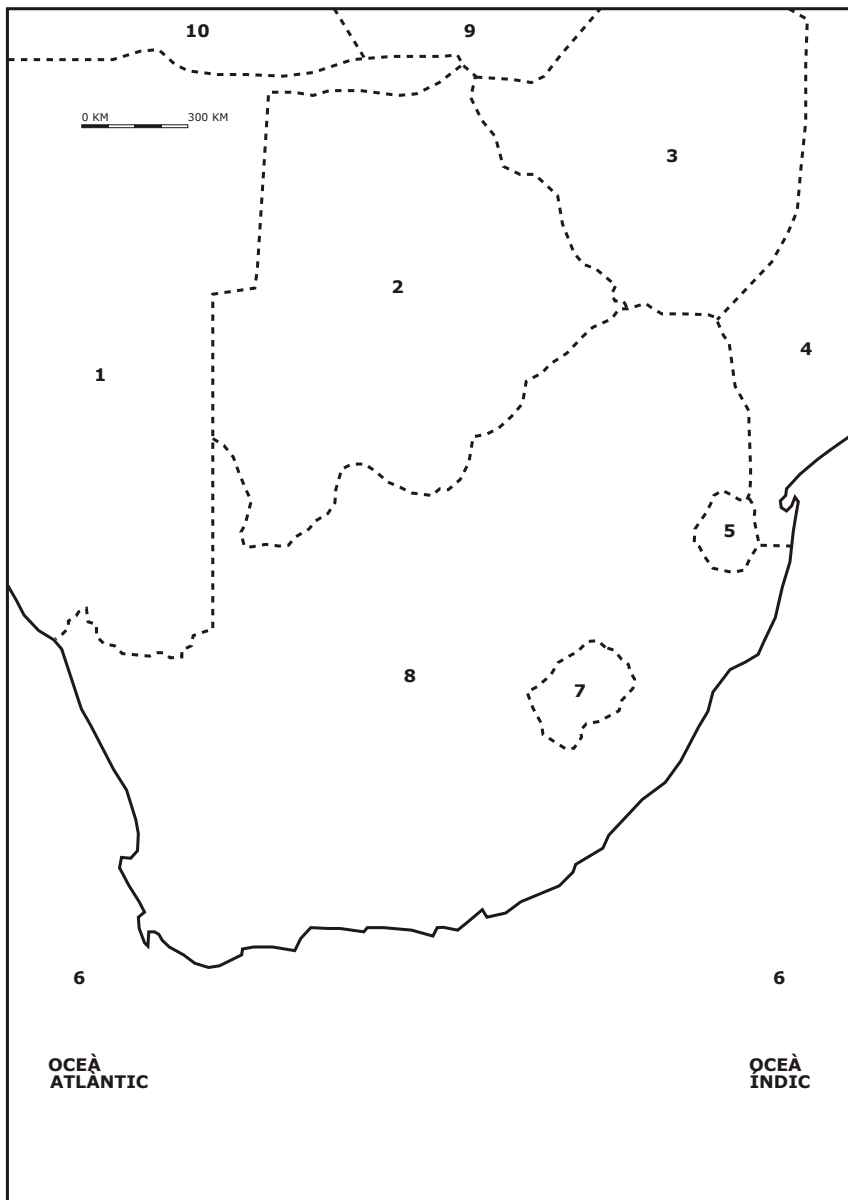

ANYS 50es - ANYS 80es
SUD-ÀFRICA

TAULA DE COLORS I CLAU	
1 MARRÓ	NAMÍBIA
2 TARONJA	BOTSUANA
3 NEGRE	ZIMBABUE
4 VERD CLAR	MOCAMBIÇ
5 VERD FOSC	SUAZILÀNDIA
6 BLAU FOSC	MAR
7 GROC	LESOTO
8 VERMELL	SUD-ÀFRICA
9 VIOLETA	ZÀMBIA
10 BLAU CLAR	ANGOLA

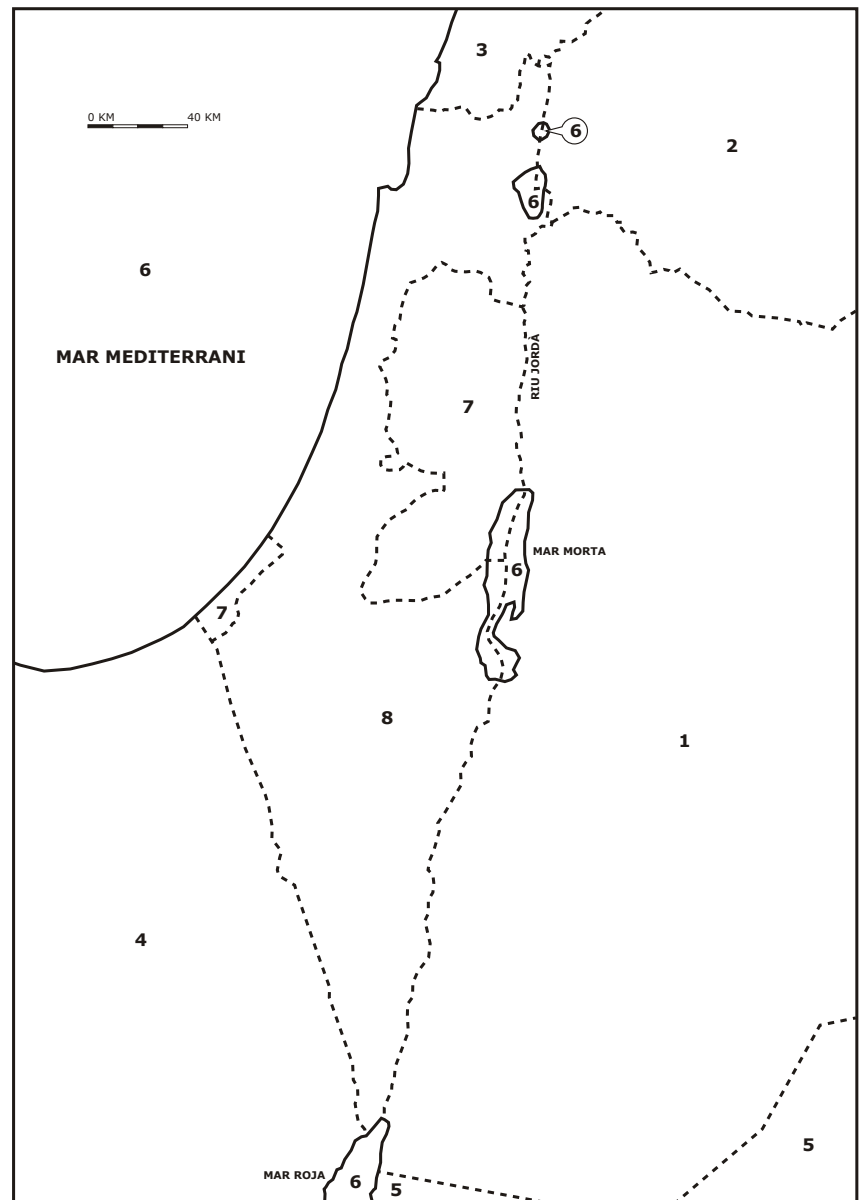

ANYS 60es - AVUI
ISRAEL

TAULA DE COLORS I CLAU	
1 MARRÓ	JORDAN
2 TARONJA	SYRIA
3 NEGRE	LEBANON
4 VERD CLAR	EGYPT
5 VERD FOSC	SAUDI ARABIA
6 BLAU	SEA
7 GROC	PALESTINIAN TERRITORIES
8 VERMELL	ISRAEL

El 1950, el govern de Sud-àfrica va introduir lleis racials molt similars a les lleis antisemites de Hitler: el registre de les persones segons la seva raça, la prohibició de les relacions sexuals i el matrimoni entre diferents grups ètnics i lleis que prohibien a les persones negres l'accés a nombrosos tipus d'ocupació. Aquest va ser l'inici del règim de l'*Apartheid*. Malgrat això, Isaac Rabin, el primer ministre d'Israel, no va tenir cap problema en convidar el seu homòleg sudafricà John Vorster -antic simpatitzant nazi- a realitzar una visita oficial d'Estat a Israel l'any 1967. Al mateix temps que el seu exèrcit envaïa Angola, Vorster va declarar davant els seus amfitrions que tant Sud-àfrica com Israel eren "víctimes de la Civilització occidental" i que estaven situats en "un món predominantment habitat per persones de pell fosca". El 1980, amb uns vincles diplomàtics cada vegada més estrets, ambdós països van intentar justificar la necessitat de mantenir el control sobre els negres i els palestins en els seus respectius territoris com alternativa del risc de ser aniquilats per ells. Curiosament els dos règims es van haver d'enfrontar a aixecaments populars: la revolució de Soweto de 1967 i la Intifada palestina de 1987.

L'organització israeliana per a la defensa dels Drets Humans *B'Tselem* declara que existeixen clares similituds entre les polítiques israelianes i el règim racista de l'*Apartheid* i cita els següents exemples: hi ha dos sistemes de carreteres diferents, un per a ús exclusiu dels israelians, i un altre per als palestins; els soldats israelians humilien cada dia als palestins en els *checkpoints*; els colons israelians escriuen eslògans racistes en els murs de les cases palestines; a Jerusalem la policia deté sovint als àrabs i els demana el seu carnet d'identitat; algunes comunitats jueves rebutgen fer servir treballadors àrabs basant-se en diferències racials; un president d'un assentament va tractar una vegada d'implementar una norma per la qual tota persona àrab que entrés a la ciutat hauria de dur una etiqueta que l'identifiqués com a palestí; als anys 90, una cadena de supermercats va canviar a tots els treballadors àrabs i es va declarar a si mateixa com "Zona lliure d'àrabs"; els afeccionats de futbol d'Israel entonen sovint el càntic "Mort als àrabs"; i les enquestes revelen que els àrabs són vistos per la majoria d'israelianes com bruts, violents i primitius.

B'Tselem afegeix que "tant l'*Apartheid* com Israel són clars exemples d'estats terroristes, que culpen les seves víctimes dels seus propis actes". Molts israelians sostenen que ells són les majors víctimes de la seva pròpia ocupació i, en conseqüència, veuen la Intifada i els (poc freqüents) atemptats suicides dels militants palestins com a una justificació per als quaranta anys d'ocupació militar dels Territoris Palestins, així com per defensar els crims sistemàtics comesos en contra dels àrabs en la seva pròpia terra.

La lluita civil armada exercida pels palestins pot ser comparada amb la guerra d'escamots perpetuada per Nelson Mandela qui, per mitjà de les armes, intentava socavar el règim de l'*Apartheid* sudafricà. Abans de ser arrestat i condemnat a cadena perpètua, Mandela va cometre atacs contra objectius civils, per intentar que l'atenció del món se centrés en la difícil situació de la comunitat negra a Sud-àfrica. Mandela, qui es convertiria posteriorment en el primer president triat democràticament de Sudafrica i seria guanyador del Premi Nobel de la Pau el 1993, va ser considerat anteriorment un terrorista en el món occidental. Yasir Arafat, qui també va ser considerat un terrorista pels mateixos governs, a causa de la lluita armada que promovia, també va rebre el premi Nobel de la Pau.



TAULA DE COLORS I CLAU	
1	GROC TERRITORIS PALESTINS
2	VERMELL ISRAEL
3	VERD PORTUGAL

